



# Montageanleitung Prolift für Ford Ranger ab 2019

**KTRG001LUP15-RG19/R**

---

## **Hinweis:**

**Schmieren Sie die sich bewegenden Teile regelmäßig mit Fett ein um eine gute Funktion zu behalten.**

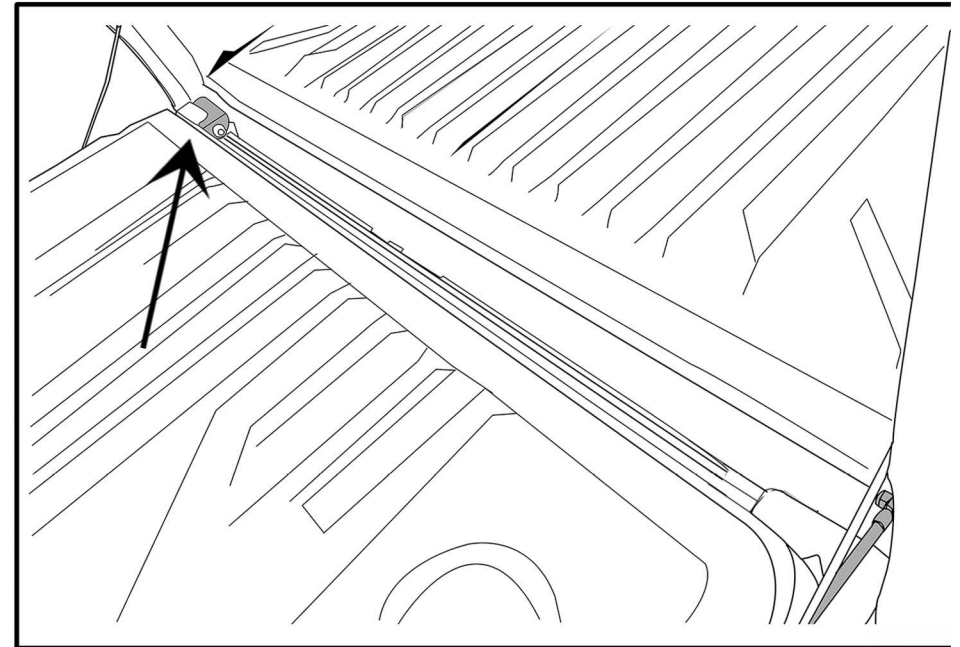

## Teile Liste

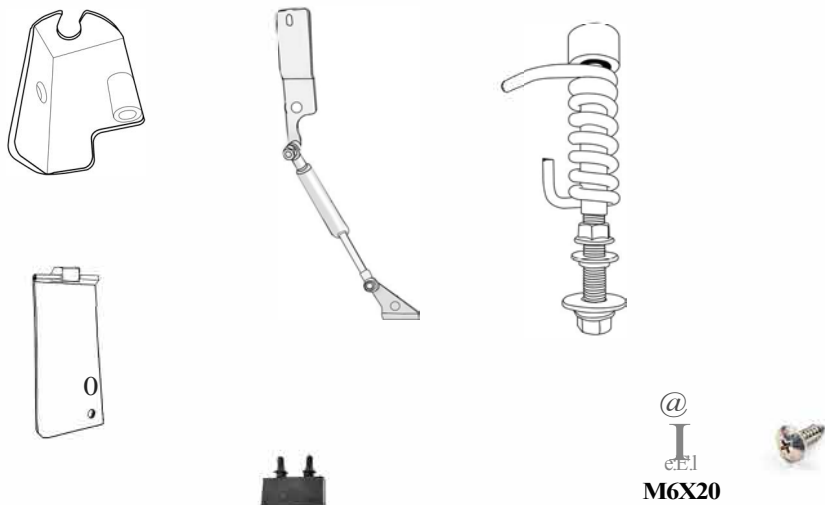

## Benötigtes Werkzeug

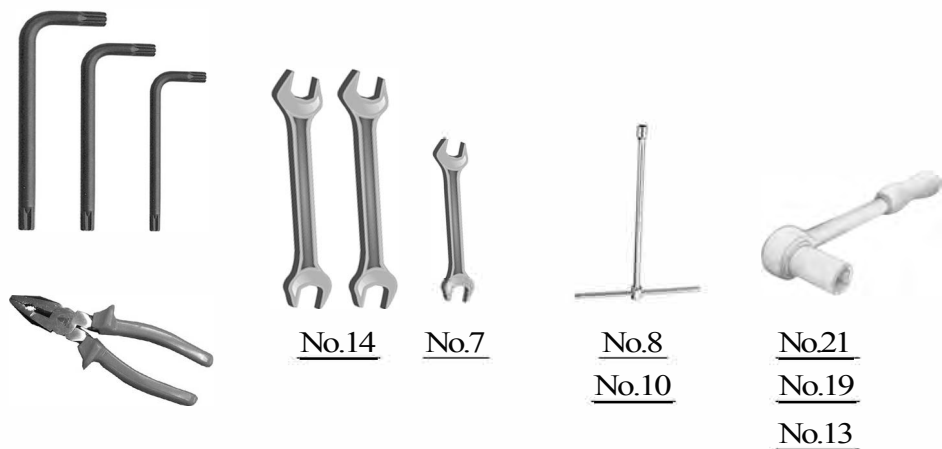

## Hinweis:

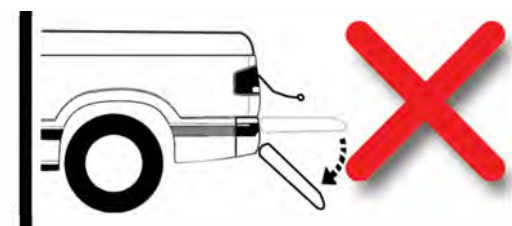

Lösen Sie in keinem Fall die Fangseilaufhängung an der Heckklappe



**9. Ersetzen Sie Rücklichtschrauben durch die beiliegenden Schrauben**

9

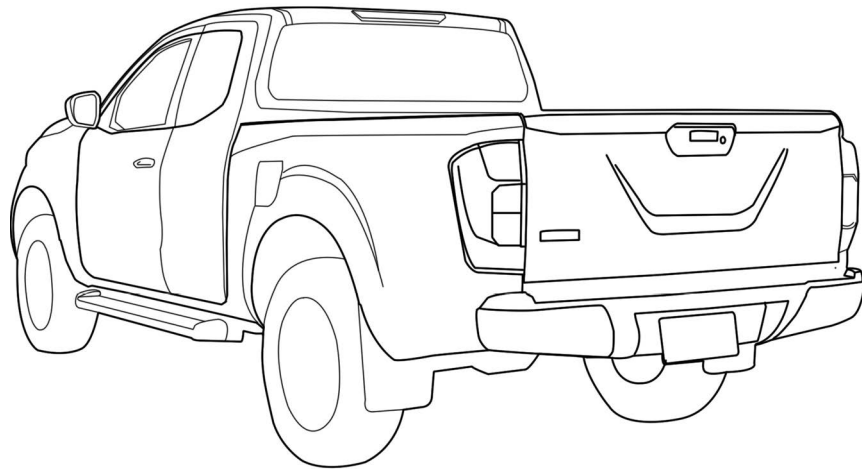
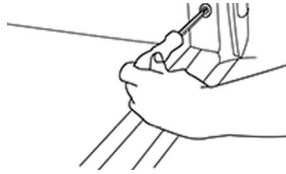

**10. Setzen Sie die Heckstosstange wieder ein und verbinden Sie die Kabel**

**Hinweis:**  
**Schritt 2 bis 4 werden unter der Heckklappe bei geschlossener Heckklappe durchgeführt.**

1. Nehmen Sie die Heckstosstange ab.

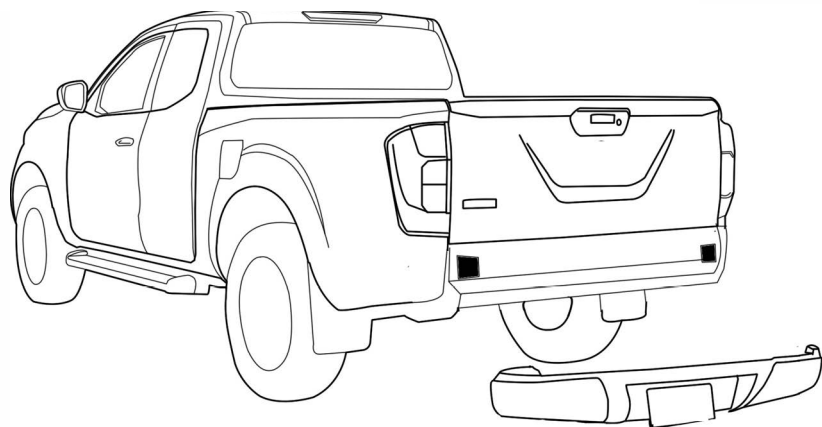

2. Schrauben Sie die Scharnier-Schraube (T40) aus

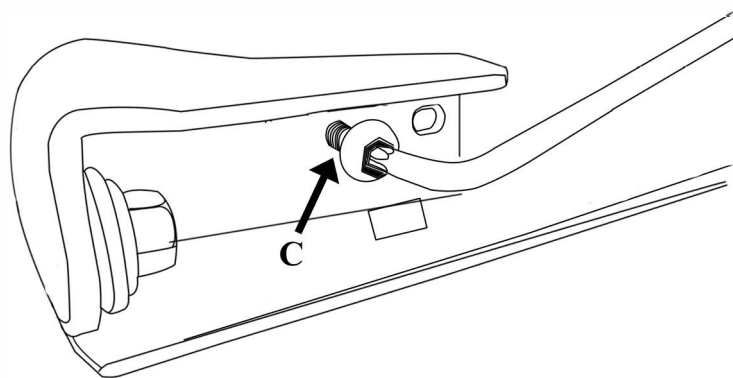

7. Bringen Sie den Dämpfer (T) wie abgebildet unter der Platte (U) an und Schrauben Sie ihn anschließend mit den Originalschrauben (V) fest.

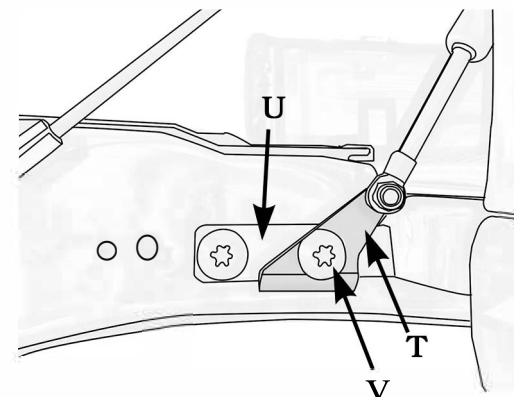

8. Setzen Sie die den Gummi Stopper ein und verriegeln Sie auf der Rückseite wie abgebildet.

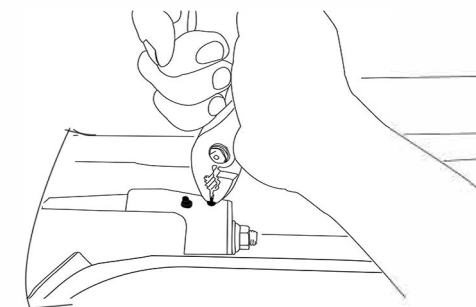
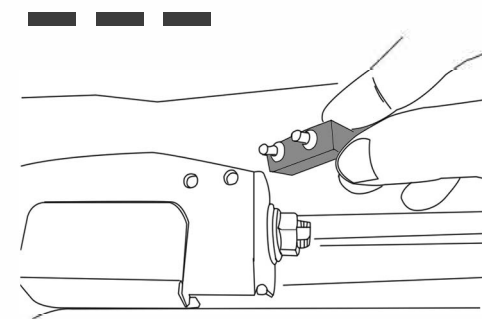

5. Schließen Sie die Heckklappe und bringen Sie den Gegenhalter wie abgebildet an. Sollte Ihr pickup einen Gummi Stopper haben, dann in Position Q befestigen. Schrauben Sie ihn anschließend mit der Original Schraube (P) fest. Fehlt diese nutzen Sie die beiliegende Schraube

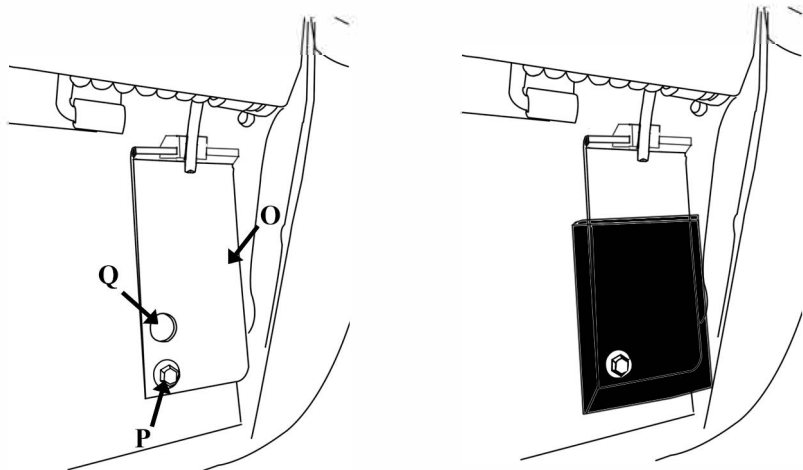

6. Montieren Sie das Fangseil mit dem Dämpfer wie abgebildet. Sichern Sie die Heckklappe zuvor.

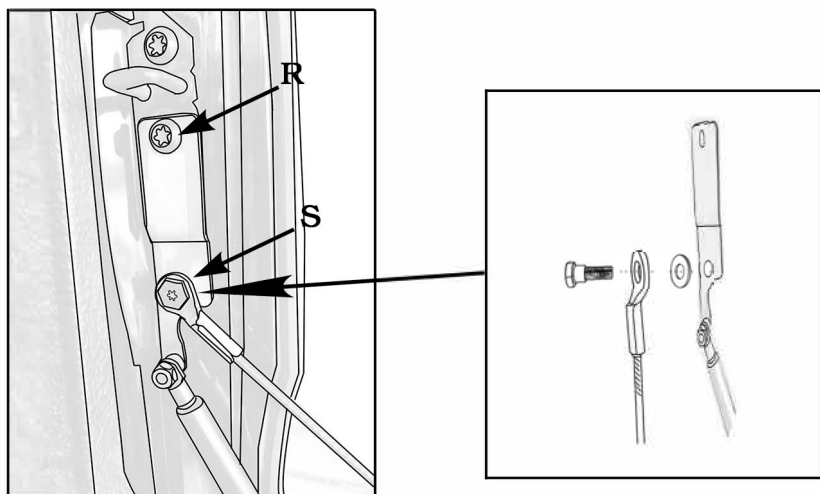

3. Federaufnahme einsetzen und mit original Scharnier-Schraube (T40) (C) befestigen

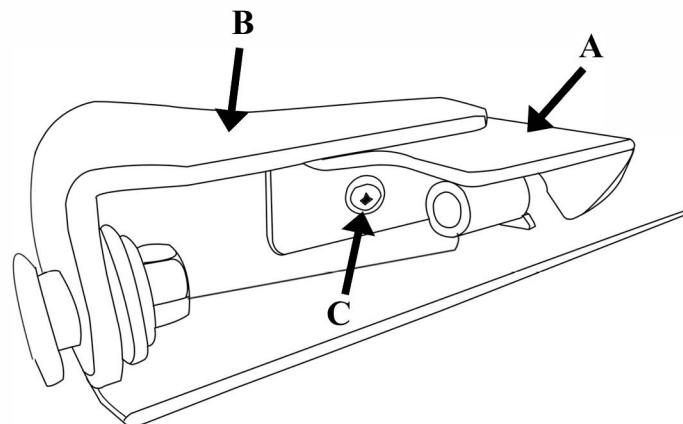

4.1 Setzen Sie nun die Feder ein. Achten Sie auf den korrekten Sitz

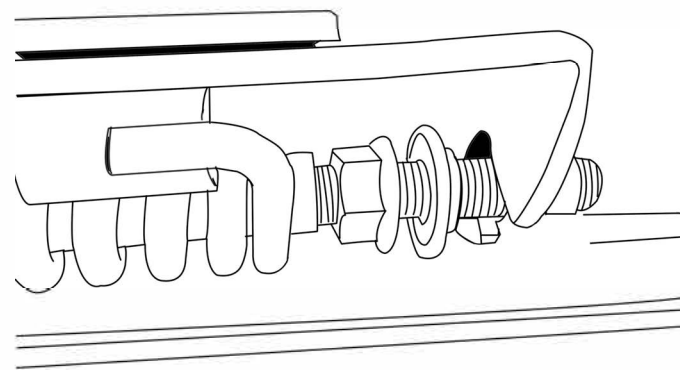

**4.2 Stellen Sie das Längsspiel ein indem Sie die Schraube (s. Abb D.) anziehen.**

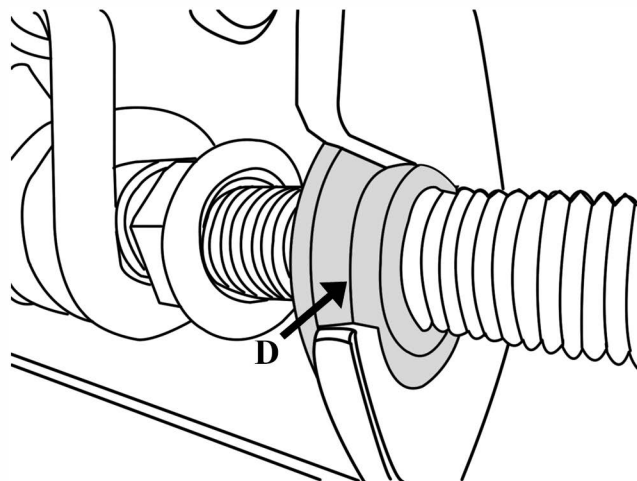

**4.3 Ziehen Sie abschließend Schraube E an. Kontern Sie dabei in Position (F)**

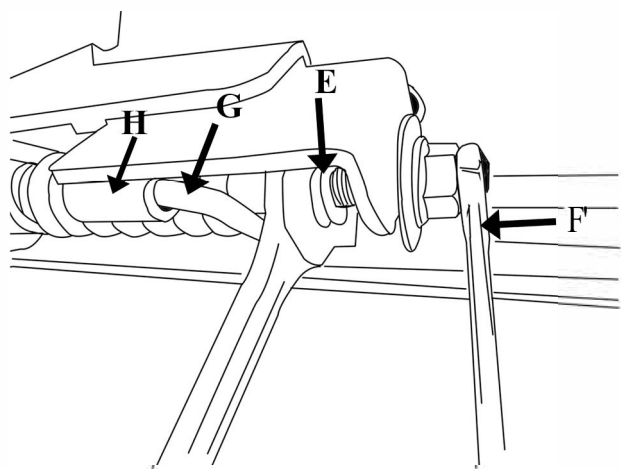

**Stellen Sie sicher, daß das Federende (G) in der Buchse (H) steckt.**

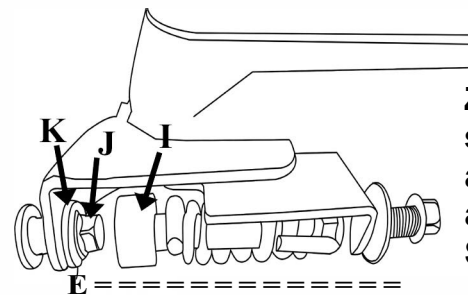

**Ziehen Sie Schraube E solange an bis die Buchse an der Unterlegscheibe (K) anschlägt und den Schraubekopf (J) bedeckt.**

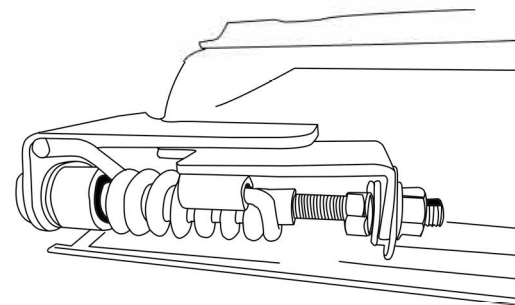

**4.4 Ziehen Sie abschließend Schraube (L) an. Kontern Sie dabei Schraube (E) in Position (N)**

