

MISUTONIDA
italian style
accessories 4x4



EC Type Approval Certificate
Certificato d'omologazione Europea
Certifié d'homologation Européenne

EC Approved Ø 76mm Frontal System
Protezione Anteriore Ø 76mm Omologata
Protection Antérieure Ø 76mm Homologuée
for/per/pour

HYUNDAI TUCSON
Mod.2015

PART EC/SB/391/IX

type approval n.
n. di omologazione
numero d'homologation
e9*78/2009*631/2009B*1133*01



Approval sign
Codice di omologazione
Code d'homologation
B e9 02 1133 Type391

*Certificato valido solo in assenza di modifiche strutturali
*Certificate valid only without structural changes
*Certifié valid seulement sans modifications structurales

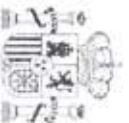

Comunicación relativa a / Communication concerning the

- homologación CE / EC type-approval (*)
- extensión de la homologación CE / extension of EC type-approval (*)
- denegación de homologación CE / refusal of EC type-approval (*)
- retirada de homologación CE / withdrawal of EC type-approval (*)

respecto a un sistema de protección delantera que deba suministrarse como unidad técnica independiente / of a type of frontal protection system to be supplied as a separate technical unit

De conformidad con el reglamento (CE) nº 782/2009 del Parlamento Europeo y del Consejo, de 14 de enero de 2009, aplicado por / with regard to Regulation (EC) No 782/2009 of the European Parliament and of the Council of 14 January 2009 as implemented by

Y modificado por última vez por el Reglamento (CE) nº / last amended by Regulation (EC) No 631/2009(*)

Nº de homologación / Type approval number: e9*782009*631/2009B*1133*01

Motivos de la extensión / Reasons for the extension: Ver informe PC18040057 / See technical report PC18040057.

SECCIÓN I / SECTION I

0.1. Marca (razón social del fabricante) / Make (trade name of manufacturer): MISLTONIDA

0.2. Tipo / Type: 391

0.3. Medio de identificación del tipo de vehículo, si está marcado en este / Means of identification of type, if marked on the vehicle (?): Ver documentación aportada por el fabricante / See technical documentation supplied by the manufacturer.

0.3.1. Ubicación de esa marca / Location of that marking: Ver documentación aportada por el fabricante / See technical documentation supplied by the manufacturer.

0.5. Nombre o razón social y domicilio del fabricante / Name and address of manufacturer:

MACH S.R.L.
Via Fondovalle 3
12062 CHERASCO (CN)
ITALIA

0.7. Emplazamiento y forma de colocación de la marca de homologación CE / Location and method of affixing of the EC type-approval mark: Ver documentación aportada por el fabricante / See technical documentation supplied by the manufacturer.

0.8. Nombre(s) y dirección(es) de la(s) planta(s) de montaje / Names and addresses of assembly plant(s):

MACH S.R.L.
Via Fondovalle 3
12062 CHERASCO (CN)
ITALIA

- (1) Táchese lo que no proceda / Delete where not applicable
- (2) Insértese el número de Reglamento modificador / Insert number of amending Regulation
- (3) Si el medio de identificación del tipo contiene caracteres no pertinentes para la descripción del vehículo, la unidad técnica independiente o el componente a que se refiere esta información, tales caracteres se sustituirán en el documento por el símbolo "x" / If the means of identification of type contains characters not relevant to describe the vehicle, component or separate technical documentation unit types covered by this information, such characters shall be represented in the documentation by the symbol "x"



e9*78.2009*631/2009B*1133*01

Página / Page 2/4

0.9 Nombre y domicilio del representante del fabricante (si procede) / Name and address of the manufacturer's representative (if any):

MACHI, S.R.L.
Via Fondovalle,3
12062 CHERASCO (CN)
ITALIA

SECCIÓN II / SECTION II

1. Información complementaria (véase la adenda) / Additional information (where applicable) (see Addendum)
2. Servicio técnico encargado de realizar los ensayos / Technical service responsible for carrying out the tests:
IDIADA
3. Fecha del acta del ensayo / Date of test report: 5/04/2018
4. Número del acta del ensayo / Number of test report: PC15100082, PC16020170, PC18040057
5. Observaciones, (si las hubiera) (véase la adenda) / Remarks (if any) (see Addendum): ---
6. Lugar / Place: Madrid
7. Fecha / Date: Ver firma electrónica / See electronic signature
8. Firma / Signature:

EL SUBDIRECTOR GENERAL DE CALIDAD Y SEGURIDAD INDUSTRIAL
Resolución P.D. del DIRECTOR GENERAL DE INDUSTRIA Y DE LA PYME de 25-10-2012

Se adjunta / Attached:
Expediente de homologación / Homologation report

- (1) Táchese lo que no proceda / Delete where not applicable
- (2) Insértese el número de Reglamento modificador / Insert number of amending Regulation
- (3) Si el medio de identificación del tipo contiene caracteres no pertinentes para la descripción del vehículo, la unidad técnica independiente o el componente a que se refiere esta información, tales caracteres se sustituirán en el documento por el símbolo "X". / If the means of identification of type contains characters not relevant to describe the vehicle, component or separate technical documentation unit types covered by this information, such characters shall be represented in the documentation by the symbol "X".



MINISTERIO
DE ECONOMÍA, INDUSTRIA
Y COMPETITIVIDAD

DIRECCIÓN GENERAL DE INDUSTRIA Y
DE LA PEQUEÑA Y MEDIANA EMPRESA
SUBDIRECCIÓN GENERAL DE
CALIDAD Y SEGURIDAD INDUSTRIAL

e9*782009*6312009B*1133*01

Página / Page 3/4

Adenda al certificado de homologación CE nº e9*782009*6312009B*1133*01 sobre la homologación de un vehículo en lo referente a la protección de los peatones conforme al Reglamento (CE) nº 78/2009

*-Addendum to EC type-approval certificate No e9*782009*6312009B*1133*01 concerning the type-approval of a vehicle with regard to pedestrian protection with regard to Regulation (EC) No 78/2009*

1. Información adicional / Additional information

- 1.1. Método de acoplamiento / Method of attachment: Mediane tornillos / With screws.
- 1.2. Instrucciones de montaje e instalación / Assembly and mounting instructions: Ver documentación aportada por el fabricante / See technical documentation supplied by the manufacturer.
- 1.3. Lista de tipos de vehículos en los que se puede instalar el sistema, restricciones de uso y condiciones para el montaje. / List of vehicles on which the frontal protection system may be fitted, use usage restrictions and necessary conditions for fitting.

Tipo de vehículo / Type of vehicle	Denominación comercial / Commercial description	Contraseña de homologación / Approval number
TLE F5D24 A64ZZ1 TL	HYUNDAI TUCSON, IX 35	e11*2007/46*2724*.. e11*2007/46*2711*..

2. Observaciones / Remarks:---

- (1) Tachese lo que no proceda / Delete where not applicable
- (2) Insértese el número de Reglamento modificador / Insert number of amending Regulation
- (3) Si el medio de identificación del tipo contiene caracteres no pertinentes para la descripción del vehículo, la unidad técnica independiente o el componente a que se refiere esta información, tales caracteres se sustituirán en el documento por el símbolo ²² / If the means of identification of type contains characters not relevant to describe the vehicle, component or separate technical documentation unit types covered by this information, such characters shall be represented on the documentation by the symbol ²².



e9*782009*6312009B*1133*01

Página / Page 4/4

3. Resultados de los ensayos con arreglo a los requisitos del anexo I, sección 5, del Reglamento (CE) nº 78/2009 / Test results according to the requirements of Section 5 of Annex I to Regulation (EC) No 78/2009

Ensayo / Test	Valores registrados / Values recorded		Superado/Pass No superado/fail
Parte inferior de la puerma-sistema de protección delantera / lower legform to frontal protection system 3 posiciones de ensayo / 3 test positions (en su caso) / where performed	Ángulo de flexión / Bending angle	6.6 grados/degrees 2.4 grados/degrees 2.5 grados/degrees 17.7 grados/degrees 3.9 grados/degrees 6.2 grados/degrees	Superado/Pass
	Desplazamiento de rotura / Stress displacement	2.2 mm 1.1 mm 0.7 mm 5.0 mm 4.7 mm 4.7 mm	Superado/Pass
Parte superior de la puerma-sistema de protección delantera / Upper legform to frontal protection system 3 posiciones de ensayo / 3 test positions (en su caso) / where performed	Acceleración en tibia / Acceleration at tibia	144.2 g 125.5 g 144.9 g 165.9 g 135.4 g 113.9 g	Superado/Pass
	Suma de las fuerzas de impacto / Sum of impact forces	kN	No procede / does not apply
Parte superior de la puerma-sistema de protección delantera borde delantero / Upper legform to frontal protection system leading edge 3 posiciones de ensayo / 3 test positions (sólo observación) / (monitoring only)	Momento de flexión / Bending moment	Nm	No procede / does not apply
	Suma de las fuerzas de impacto / Sum of impact forces	9.4 kN 6.0 kN	sólo observación / monitoring only
Cabeza de niño / de adulto de peso pequeño tamaño (3,5 kg)-Sistema de protección delantera / Child small adult headform (3,5 kg) to frontal protection system	Momento de flexión / Bending moment	8.22.3 Nm 5.25.7 Nm	sólo observación / monitoring only
	Valores HPC (al menos 3 valores) / HPC values (at least 3 values)	---	No procede / does not apply

- (1) Táchese lo que no proceda / Delete where not applicable
 (2) Insértese el número de Reglamento modificador / Insert number of amending Regulation
 (3) Si el medio de identificación del tipo contiene caracteres no pertinentes para la descripción del vehículo, la unidad técnica independiente o el componente a que se refiere esta información, tales caracteres se sustituirán en el documento por el símbolo "??". / If the means of identification of type contains characters not relevant to describe the vehicle, component or separate technical documentation unit types covered by this information, such characters shall be represented in the documentation by the symbol "??".

MISUTONIDA
italian style
accessories **4x4**

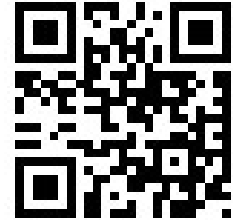

HYUNDAI TUCSON 2015



Item Code

Codice Articolo

Référence Article

: EC/SB/39 1/IX

GB

STAINLESS STEEL
EC APPROVED SUPER BAR

ITA















**SUPER BAR OMOLOGATO
IN ACCIAIO INOX**

FR

**SUPER BAR HOMOLOGUE
EN ACCIER INOX**

HYUNDAI TUCSON 2015

Part List
Lista della bulloneria
Liste des pièces

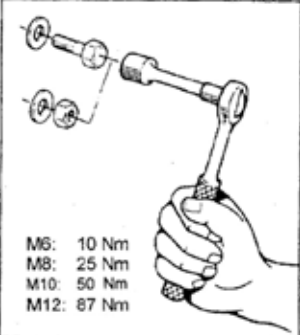
A  TE M8X20 x 4	B  Ø 8 x 10	C  Ø 8 x 10	D  TE M6X30 x 2	E  BIG Ø 6 GRANDE GRAND x 2
F  Ø 6 x 2	G  M 8 x 2	H  M8X20 DIN 933/931 COLORE NATURALE x 2	I  TE M8X60 x 4	L  SB/391/A x 2
M  SB/391/B x 2	N  SB/391/C x 2	O  SB/391/D x 2	 Cappelletti M8 x 8	 <p>M6: 10 Nm M8: 25 Nm M10: 50 Nm M12: 67 Nm</p>

HYUNDAI TUCSON 2015

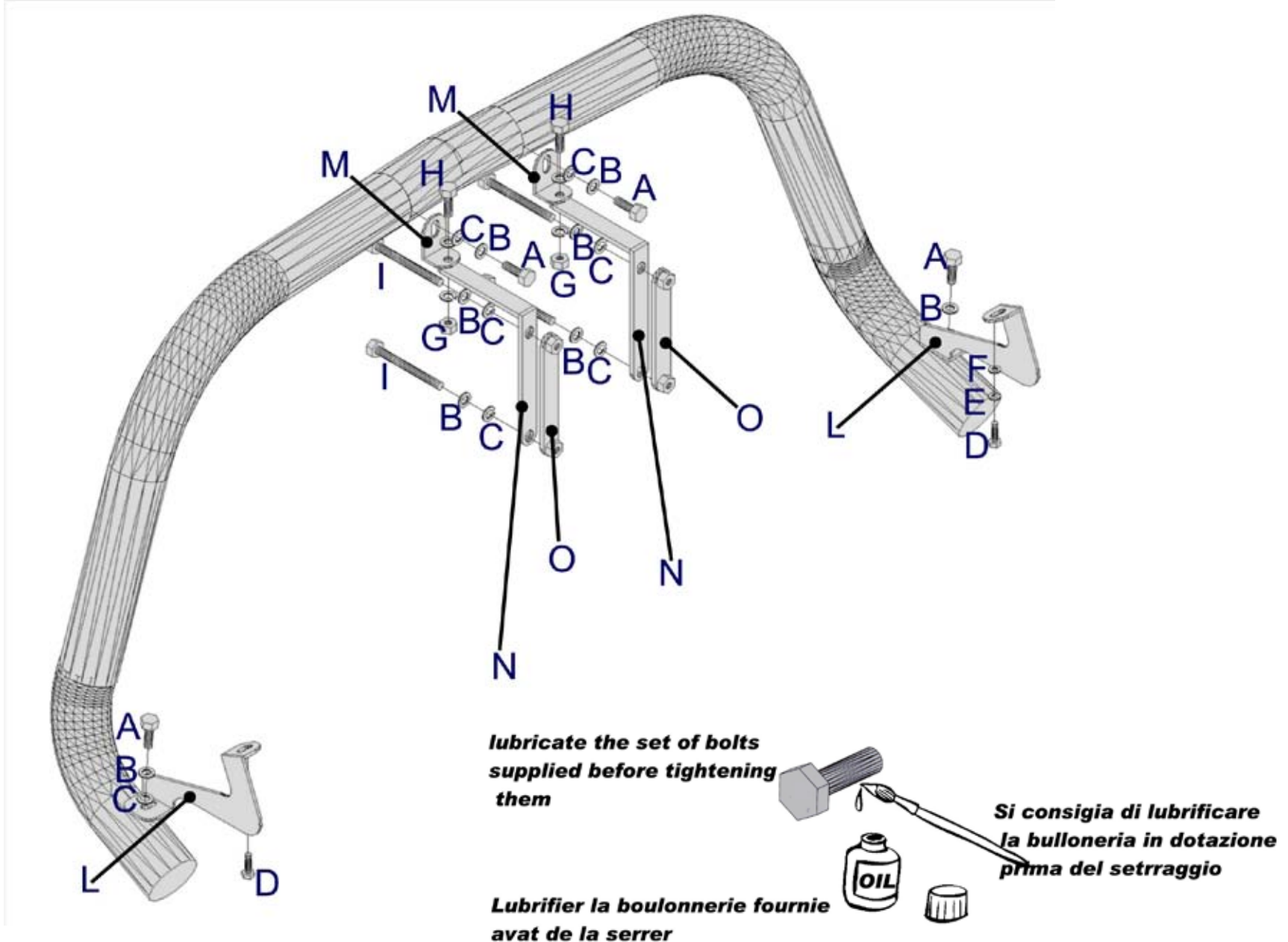

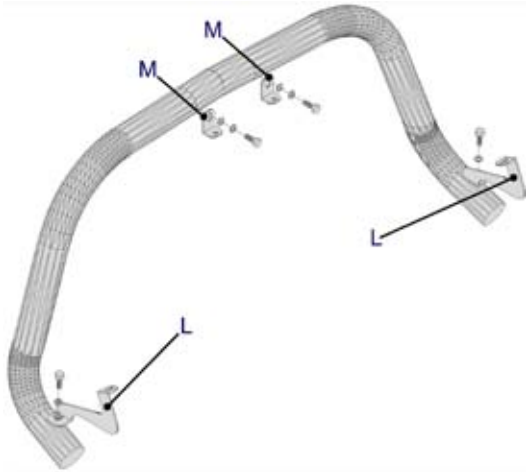

1



2



3



4



5



6

Date Data Date	Item Code Cod.Articolo Réf. Article	Vehicle model Modello Veicolo Modèle de Voiture
03/10/15	EC/SB/391/IX	HYUNDAI TUCSON 2015

MISUTONIDA
italian style accessories **4x4**

Document checked and approved by
Documento controllato ed approvato da
 Document contrôlé et approuvé par

BOTTA PIETRO



Date Data Date	Item Code Cod.Articolo Réf. Article	Vehicle model Modello Veicolo Modèle de Voiture
03/10/15	EC/SB/391/IX	HYUNDAI TUCSON 2015

MISUTONIDA
italian style accessories **4x4**

Document checked and approved by
Documento controllato ed approvato da
 Document contrôlé et approuvé par

BOTTA PIETRO